

# Miky & the Stirrers

## fiche technique

CH	INPUT	MICROS	INSERT
1	Grosse caisse	BETA 52A	Comp
2	Caisse claire top	SM 57	Comp
3	Hit – hat	SE 300	
4	Tom médium	SM 57	
5	Tom médium	SM 57	
6	Toms basse	SM 57	
7	Overhead gauche	SE 300	
8	Overhead droit	SE 300	
9	Derbouka / percu	SM 57	NG
10	Timballes	SM 57	
11	Gros tom	SM 57	
12	Overhead	SE 300	
13	Octapad gauche	D.I	
14	Octatpad droit	D.I	
15	Cajon	Atm 25 / sm 57	NG
16	Basse	DI	Comp
17	Guitare 1	e609	
18	Guitare 2	e609	
19	Guitare 3 acoustique	D.I	
20	Chant lead	SM 58 HF	Comp
21	Chant chœur 1	SM 58	
22	Chant chœur 2	SM 58	
23	Reverb 1	Lexicon / yamaha	
24	Reverb 2	Lexicon / yamaha	
25	Delai	Lexicon / yamaha	
26	Micro d'ordre	58 .... ce qu'il y à ...	

FACADE
Table type Midas... 32/8/2 (pas de numerique) Compresseur X4 type dbx / bss Reverb X2 type lexicon / yamaha Delai X1 ... Equaliseur façade 2 *31 bandes type apex / dbx .. Pas berhinger (facade réglée)
RETOUR
Table type midas,PM ... 6 aux 8 retours 300/400 watts en 6 lignes indépendantes 6 égaliseurs type apex / ... (pas berhinger)
SCENE
Taille plateau : ouverture 10 m profondeur 8 m Hauteur 1 m Praticable batterie 2 m par 1 m X3 Hauteur 30/40 cm
TECHNICIEN
1 technicien assurant l'assistance technique Pendant la balance et le concert

## PLAN DE SCENE

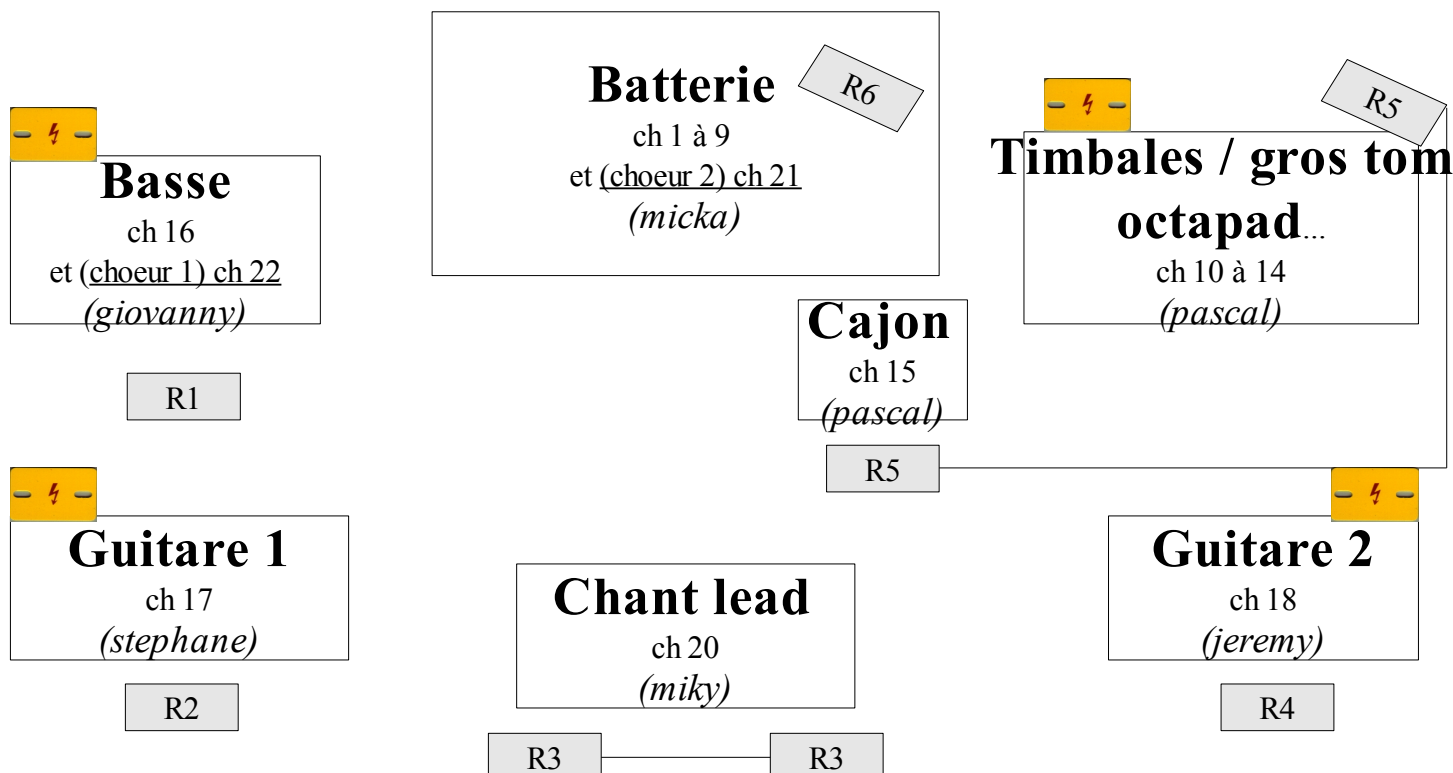

Contact : [a.eric2@free.fr](mailto:a.eric2@free.fr)